

大型後部反射器※（SRⅡ-Z1 型式）不具合の自主改善の実施について

（※車両総重量 7 t 以上の貨物車に装着が義務付けられている反射器。参照 3 ページ）

日本カーバイド工業株式会社（本社・東京都港区、代表取締役社長・杉山孝久）は、2011 年から 2023 年に販売した大型後部反射器について不具合があることが判明した為、下記のとおり対象製品の自主改善を行います。

ご使用の皆様には多大なご迷惑とご心配をお掛けいたしますこと、心よりお詫び申し上げます。今後は一層の安全性確保と品質管理に努める所存でございます。ご理解とご協力を賜りますよう宜しくお願い申し上げます。

記

1. 不具合状況

- ・ 自主改善開始日 : 2024 年 1 月 30 日
- ・ 不具合の内容 : 大型後部反射器（SRⅡ-Z1 型式）の黄色ストライプ幅寸法が規格よりも 1.5mm 大きい。（規格 100mm±2.5mm 当社品 104mm）  
尚、大型後部反射器の性能試験に対しては基準通りです。  
（性能試験内容：反射係数、色度、耐熱性、促進耐候性、耐腐食性、耐燃料油性、對手洗浄、耐動力洗浄、耐水性、接着力、耐衝撃性、剛性）  
※大型後部反射器の他の型式製品に不具合はございません。  
※本件に起因する事故の報告はございません。
- ・ 対象製品名 : 大型後部反射器（SRⅡ-Z1 型式）認可番号：E43-70R-010023  
\*見分け方：赤ストライプ部分に印字している型式：SRⅡ-Z1 と製造者略号“NCI”が記載されている大型反射器が対象です。



- ・ 自主改善対象数 : 3,771 枚（販売期間：2011 年～2023 年）
- ・ 改善の内容 : 規格に適合する新製品（新認可品）に全数交換する。  
交換品：SRⅢ-Z1 型式（2023 年 12 月 6 日認可受領）  
（認可番号：E43\*150R01/00\*0005\*00）
- ・ 改善箇所説明図 : ページ 3 参照

・ 問い合わせ先 : 日本カーバイド工業株式会社  
住所 東京都港区港南二丁目 16 番 2 号  
太陽生命品川ビル 22 階  
お客様サポート窓口 フリーダイヤル 0120-853817  
※受付時間 月～金 9:00～17:40 (除く年末年始・GW・夏季休暇)

・ 回収・交換場所 : お近くの整備工場での交換

## 2. 業績に与える影響

本件が業績に与える影響はございません。今後、開示すべき事項が発生した場合には速やかにお知らせいたします。

以上

# 改善箇所説明図

【対象製品の判別方法 / 型式：SRⅡ-Z1 認可番号：E43-70R-010023】

赤ストライプ部分に印字している型式：SRⅡ-Z1 と製造者略号：NCI の製品が対象です。



## 【対象製品不具合発生箇所】

大型後部反射器（SRⅡ-Z1 型式）の黄色ストライプの幅寸法が規格よりも 1.5mm 大きい。

	規格値	実測値	
赤①	100±2.5mm	100	
黄①		104	※不具合発生箇所
赤②		100	
赤③		100	
黄②		104	※不具合発生箇所
赤④		100	

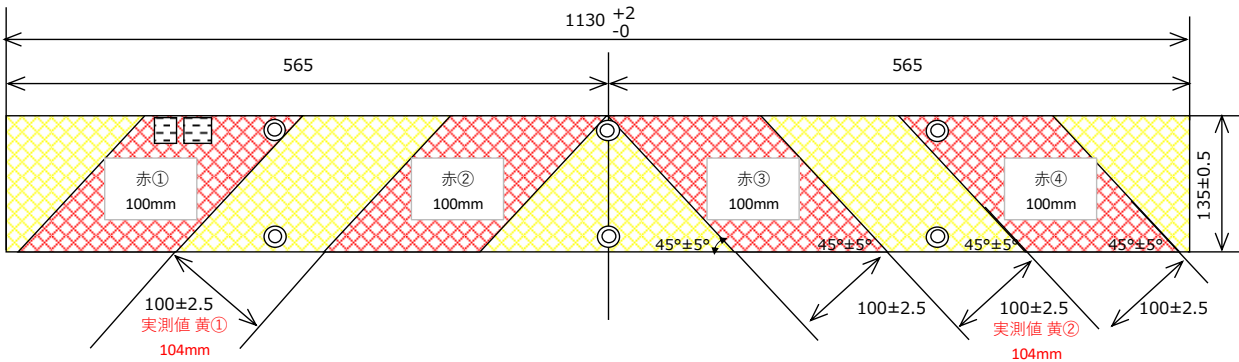

## 【改善内容】

規格に適合する新製品（新認可品）に全数交換する

交換品：SRⅢ-Z1 （認可番号：E43\*150R01/00\*0005\*00）

